



508DMK3

MANUAL No. 090003-3230A700

MODE D'EMPLOI

- Nous vous remercions d'avoir acheté ce produit.
- Avant de monter et d'utiliser ce produit, veuillez lire ce mode d'emploi.
- Si vous montez incorrectement le produit ou si vous utilisez des pièces non spécifiées, un accident ou des blessures risqueront de s'ensuivre.
- Une fois le montage effectué, conservez ce manuel pour consultation ultérieure.

Table des matières

FRENCH

Avant l'installation	Composants	19
	Pour utiliser ce produit en toute sécurité	20
	Précautions à prendre avant l'utilisation	20
Installation	Dépose des enceintes	21
	Montage du support d'enceinte	23
	Connexion du câble d'enceinte	24
	Ajustement de l'angle de l'enceinte	24

Composants

Vérifiez la présence de tous les composants suivants

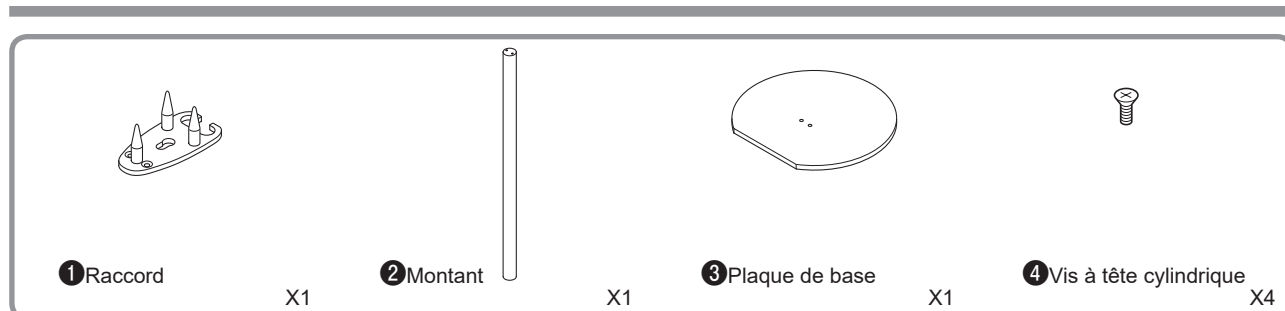

DENSO TEN

Pour utiliser ce produit en toute sécurité

Les symboles AVERTISSEMENT et PRÉCAUTION suivants sont utilisés dans tout ce mode d'emploi et sur le produit. Ces symboles donnent à l'installateur et aux utilisateurs des informations de sécurité importantes pour éviter tout risque de blessures corporelles et de dommages au produit. Veuillez à comprendre parfaitement ces symboles avant de lire ce manuel.



Avertissement

Les instructions qui suivent ce symbole indiquent des situations dans lesquelles le non respect des instructions risque d'entraîner des blessures graves ou mortelles.



Précaution

Les instructions qui suivent ce symbole indiquent des situations dans lesquelles le non respect des instructions risque d'entraîner des blessures lors de l'utilisation du produit, ou des dommages matériels à l'équipement et à l'environnement.



Conseil

Ce chapitre contient des informations pouvant aider à éviter d'éventuels problèmes et dommages à l'unité, ainsi que d'autres informations utiles.



Avertissement

- N'installez pas ce produit à des endroits élevés. Il risquerait de tomber et de causer des blessures.



Précaution

- Ce support est destiné à être utilisé uniquement avec l'enceinte TD508MK3. N'utilisez pas le support dans un autre but.
- Montez le support sur une surface plane. Si vous placez le support sur une surface irrégulière, un accident ou des dommages risqueront de s'ensuivre.
- Ne placez pas le support à un endroit où des personnes passent régulièrement. Une personne butant contre le support risquera de se blesser.
- Placez le support sur un plancher solide et bien plat. Si vous installez le support à un endroit instable, il risquera de tomber et de causer des blessures.
- Ne laissez pas tomber le support, ou ne le faites pas traîner par terre lorsque vous le montez ou que vous le transportez. Si vous le renversez ou le tirez, vous risquez de blesser quelqu'un ou d'abîmer le plancher.
- Ne montez pas sur le support ou ne vous y suspendez pas. Veuillez particulièrement à ce que des enfants ne fassent pas ceci. Si le support tombe, il risquera de causer des blessures.
- Le support est lourd; le concours d'au moins deux personnes est nécessaire pour le débarrer ou le déplacer. Si vous le soulevez incorrectement, vous risquez de vous faire mal au dos, et si vous le laissez tomber, vous risquez de vous blesser les pieds.

Précautions à prendre avant l'utilisation

- Ce support est destiné à supporter une enceinte. Évitez d'utiliser le support dans un autre but.
- Le support est très lourd. Faites très attention lorsque vous le manipulez.
- Veillez à ne pas renverser le support.
- Veillez à ce que l'enceinte ne tombe pas du support.
- Si le support est sale, nettoyez-le en l'essuyant soigneusement avec un chiffon doux imbibé d'une solution de nettoyage neutre. N'utilisez pas de produits tels que des diluants ou de la benzine.

Installation

– Dépose des enceintes –

- 1 Retirez le boulon à tête hexagonale du bras de l'enceinte.



Conseil

Conservez le boulon à tête hexagonale pour utilisation ultérieure.

Vue arrière de l'enceinte

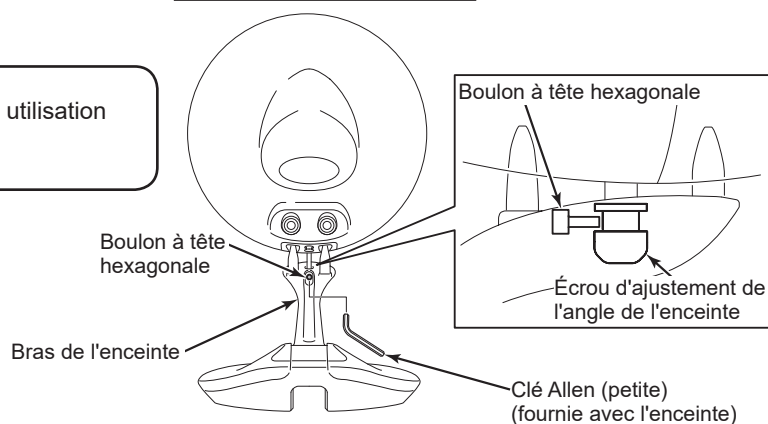

- 2 Étendez un chiffon doux sur le sol pour éviter d'endommager la surface de l'enceinte.



Précaution

Ne touchez pas le cône en papier lorsque vous effectuez les ajustements, sinon le haut-parleur pourrait être endommagé.

- 3 Placez l'enceinte sur son côté.
- 4 Retirez l'écrou d'ajustement de l'angle d'enceinte du bras de l'enceinte.



Conseil

Conservez l'écrou d'ajustement de l'angle, car il sera nécessaire pour fixer l'enceinte à sa place.

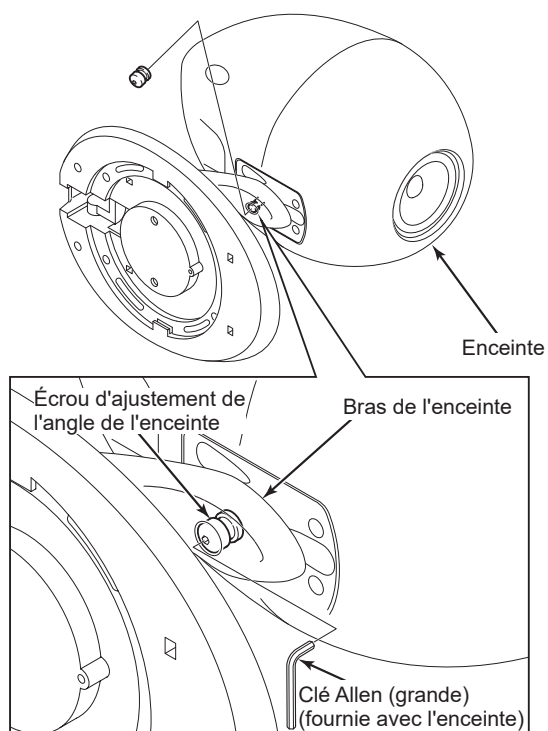

5 Mettez l'enceinte bien droite.

⚠ Prudence

Tenez soigneusement l'enceinte pendant que vous effectuez l'ajustement.

6 Soulevez l'enceinte pour la retirer du bras de l'enceinte.

⚠ Prudence

- L'enceinte est lourde; tenez-la donc fermement lorsque vous la retirez du bras de l'enceinte.
- Après avoir retiré l'enceinte, placez-la sur une surface qui ne marquera pas l'enceinte ou ne la laissera pas rouler.

👉 Conseil

Lorsque vous mettez le support en place, la section de base toute entière n'est pas utilisée. Conservez-la pour utilisation ultérieure au cas où vous voudriez la reconverter en piédestal.

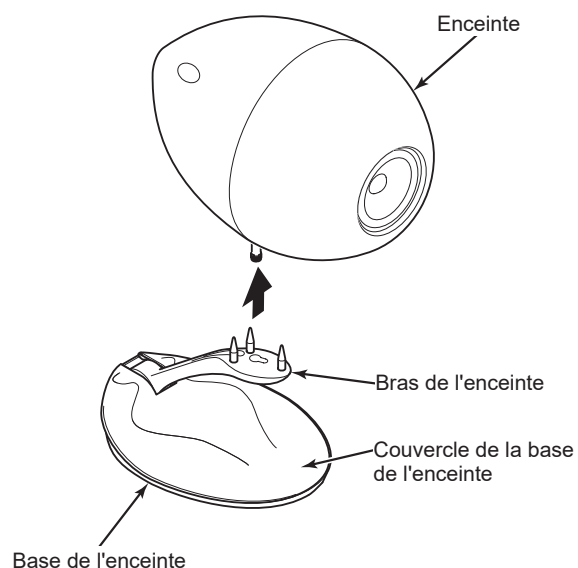

– Montage du support d'enceinte –

- 1** Assemblez la plaque de base et le montant à l'aide des vis à tête cylindrique.



Précaution

Serrez fermement les vis à tête cylindrique.



Conseil

Fixez la plaque de base sur le montant en plaçant les deux vis à tête cylindrique dans les trous formés, avec les pieds ronds dirigés vers le sol.

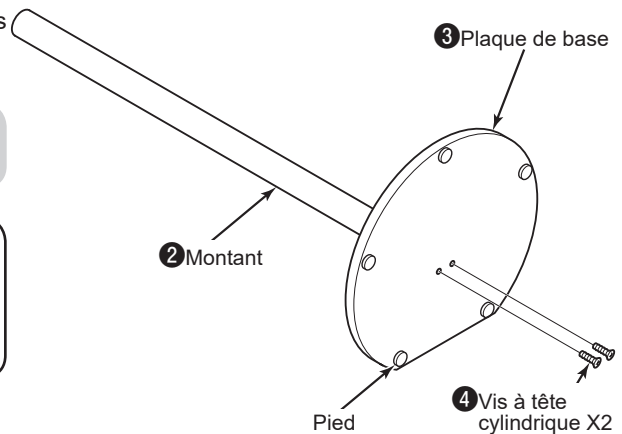

- 2** Assemblez le raccord et le montant à l'aide des vis à tête cylindrique.



Précaution

- Veillez à assembler le raccord comme indiqué sur l'illustration, de manière qu'il soit orienté comme indiqué sur l'illustration ci-contre à droite. Si vous l'orientez dans un autre sens, le support tombera, ce qui risquera d'endommager l'enceinte ou de causer des blessures.
- Serrez fermement les vis à tête cylindrique.

Schéma du montage typique

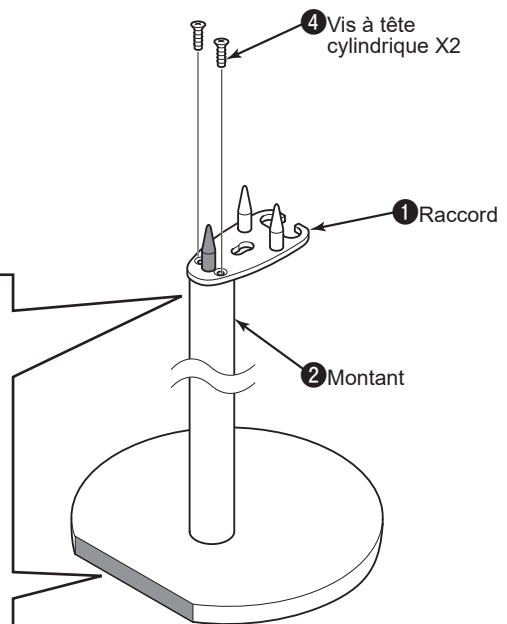
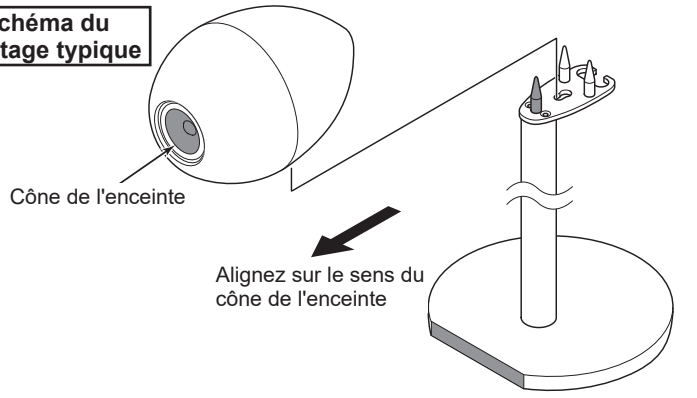

- 3** Insérez la goupille de blocage de l'enceinte dans le trou du raccord, puis serrez-la en utilisant l'écrou d'ajustement de l'angle de l'enceinte.



Précaution

- Ne touchez pas le cône en papier lorsque vous effectuez les ajustements, sinon le haut-parleur pourrait être endommagé.
- Serrez fermement l'écrou d'ajustement de l'angle de l'enceinte.
- Veillez à ne pas endommager la base de l'enceinte lorsque vous placez l'enceinte sur le support.



Conseil

- Insérez la goupille de blocage dans le trou du raccord, et alignez les trois goupilles sur les rainures de l'enceinte.
- Avant de serrer l'écrou d'ajustement de l'angle de l'enceinte, il est possible d'ajuster l'angle de l'enceinte. Pour plus de détails, reportez-vous à "Ajustement de l'angle de l'enceinte" à la page suivante.

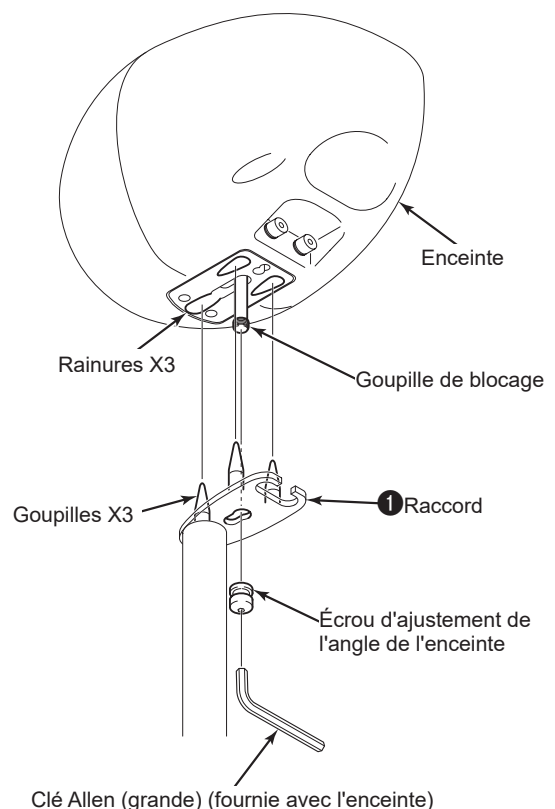

— Connexion du câble de l'enceinte —

- 1 Insérez les extrémités dénudées du câble de l'enceinte dans les trous des bornes d'entrée de l'enceinte et fixez-les à leur place.

Précaution

Lorsque vous connectez les fils de l'enceinte, fixez correctement les extrémités dénudées des fils de l'enceinte de manière qu'elles ne touchent pas les bornes voisines, sinon des courts-circuits s'ensuivront.

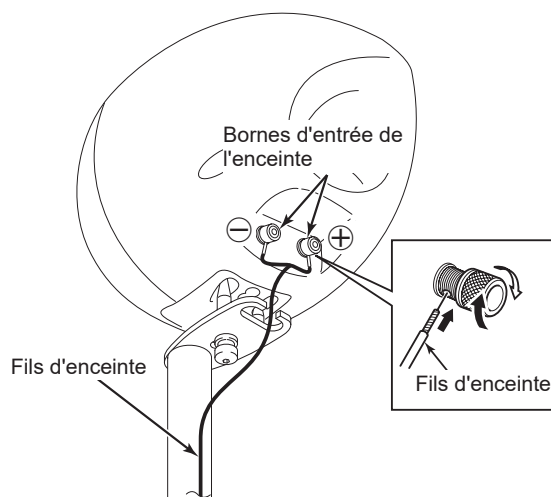

— Ajustement de l'angle de l'enceinte —

- 1 Desserrez l'écrou d'ajustement de l'angle de l'enceinte.

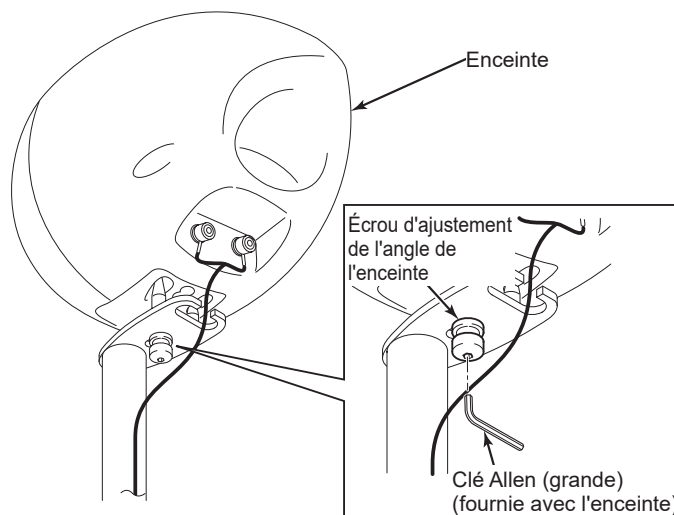

- 2 Ajustez l'enceinte à l'angle voulu.

Précaution

Veillez à ce que le support ne se renverse pas pendant que vous ajustez l'angle.



Conseil

L'angle de l'enceinte peut être ajusté dans les limites de la plage de +15° à -10°.

- 3 Serrez l'écrou d'ajustement de l'angle de l'enceinte.

Précaution

Serrez fermement l'écrou d'ajustement de l'angle de l'enceinte.

