



TD712zMK2

TD712zMK2-S

MANUEL D'INSTALLATION: 090003-3080B700

MANUEL D'INSTALLATION

Nous vous remercions d'avoir acheté ce produit.

Avant de monter et d'utiliser le produit, veuillez lire ce manuel d'installation; utilisez correctement ce produit.

Si vous montez incorrectement le produit ou si vous utilisez des pièces non spécifiées, un accident ou des blessures risqueront de s'ensuivre.

Une fois le montage effectué, conservez ce manuel pour pouvoir vous y reporter ultérieurement en cas de besoin.

FRENCH

Table des matières

Avant l'installation

Accessoires	2
Pour utiliser ce produit en toute sécurité	3
Précautions à prendre avant l'utilisation	3

Installation

Installation de l'enceinte	4
Réglage de l'angle de l'enceinte	5
Réglage des pointes	5
Installation des capuchons et de la filet de protection	5
Acheminement des fils d'enceinte	6
Spécifications	6

DENSO TEN

Accessoires

Avant d'entreprendre l'installation, vérifiez la présence de tous les accessoires suivants

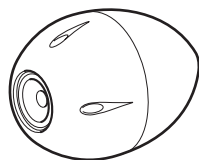

① Enceinte ϕ 12cm
x1

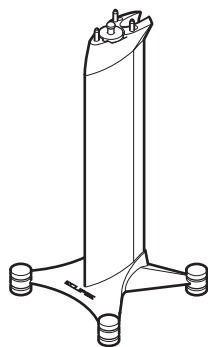

② Support d'enceinte
x1

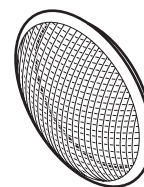

③ Filet de protection
x1



④ Capuchon
x5

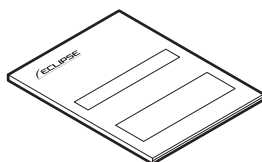

⑤ Manuel d'installation
x1

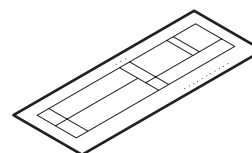

⑥ Garantie
x1

Pour utiliser ce produit en toute sécurité

Les symboles d'AVERTISSEMENT et de PRÉCAUTION suivants sont utilisés dans tout ce manuel et sur le produit. Ces symboles donnent à l'installateur et aux utilisateurs des informations de sécurité importantes pour éviter tout risque de blessures corporelles et de dommages au produit. Veuillez tout d'abord à comprendre parfaitement la signification de chaque symbole avant de poursuivre la lecture de ce manuel.



Avertissement

Ce symbole d'"Avertissement" indique une situation dans laquelle des manipulations incorrectes risquent d'entraîner des blessures graves ou mortelles.



Précaution

Ce symbole de "Précaution" indique une situation dans laquelle des manipulations incorrectes risquent d'entraîner des blessures corporelles, ou seulement des dommages matériels.



Conseil

Ce chapitre contient des informations pouvant aider à éviter d'éventuels problèmes et dommages à l'unité, ainsi que d'autres informations utiles.



Avertissement

- N'installez pas ce produit à des endroits élevés. Il risquerait de tomber et de causer des blessures.
- Ne démontez pas ce produit.
- N'utilisez pas ce produit à des endroits très humides. Un incendie ou une électrocution risqueraient de s'ensuivre.



Précaution

- N'utilisez pas le support pour supporter d'autres articles.
- Montez le support sur une surface plane. Si vous placez le support sur une surface irrégulière, il risquera de se retourner et de causer des blessures.
- Ne placez pas le support à un endroit où des personnes passent régulièrement. Une personne butant contre le support risquera de se blesser.
- Placez le support sur un plancher solide et bien plat. Si vous installez le support à un endroit instable, il risquera de tomber et de causer des blessures.
- Ne laissez pas tomber ce support ou ne le faites pas traîner par terre lorsque vous le montez ou que vous le transportez. Si vous le renversez ou le faites traîner par terre, vous risquez de blesser quelqu'un ou d'abîmer le plancher.
- Ne montez pas sur le support ou ne vous y suspendez pas. Veillez particulièrement à ce que des enfants ne fassent pas ceci. Le support risquerait de tomber ou de se rompre et de causer des blessures.
- Le support est lourd; faites donc bien attention lorsque vous le déballez ou que vous le déplacez. Si vous le soulevez incorrectement, vous risquez de vous faire mal au dos, et si vous laissez le support, vous risquez de vous blesser les pieds.

Précautions à prendre avant l'utilisation

- Veillez à toujours baisser le volume avant d'allumer l'appareil et avant de commuter l'entrée. Une émission sonore forte et soudaine risquerait d'endommager les enceintes connectées.
- Même une musique agréable peut parfois déranger le voisinage. Afin d'éviter de déranger vos voisins, écoutez votre appareil à un niveau sonore approprié. Rappelez-vous que la nuit, même des sons de faible volume s'entendent de loin. Contribuez à maintenir un environnement plaisant.
- Veillez toujours à couer le courant avant de connecter les enceintes.
- Ne séparez pas l'enceinte du support.
- Ne placez pas l'enceinte directement sur des surfaces dures. La surface risquerait d'être abîmée.
- Veillez à ne pas renverser le support.
- Nettoyez le support en l'essuyant soigneusement avec un chiffon doux imbibé de détergent neutre. Pour nettoyer ce produit, n'utilisez pas de solvants liquides tels que de l'alcool ou du diluant.

Installation

– Installation de l'enceinte –

- 1 Placez le support à l'endroit voulu.

⚠ Précaution

Le montage de cet appareil doit être effectué sur une surface horizontale et rigide. Si vous placez le support à un endroit gênant le passage, des personnes risqueront d'être blessées.

- 2 Retirez la vis de guidage du support.

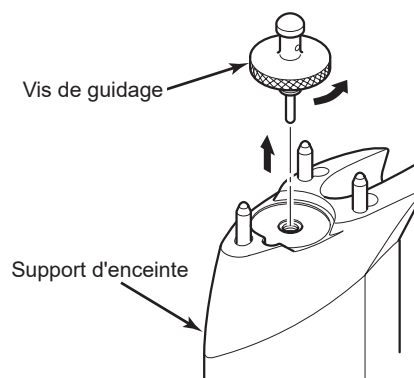

- 3 Installez la vis de guidage sur l'enceinte comme indiqué sur l'illustration.

⚠ Précaution

Si vous placez l'enceinte sur le sol, mettez des matériaux de protection sur le sol pour éviter d'endommager l'enceinte et le sol.

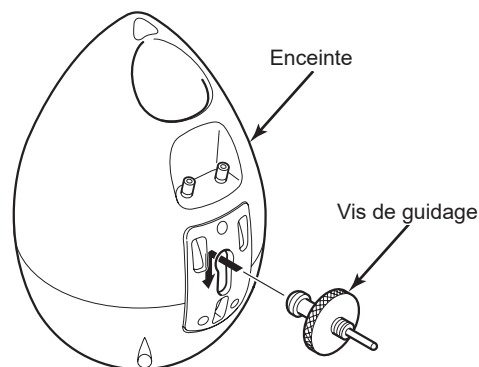

⚠ Précaution

- Lorsque vous mettez l'enceinte en place, veillez à ne pas toucher le papier du cône. Vous risqueriez d'endommager l'enceinte.
- Lorsque vous placez l'enceinte sur le support, n'inclinez pas l'enceinte par mégarde, sinon vous risqueriez d'endommager la base de l'enceinte.
- Lorsque vous placez l'enceinte sur le support, ne l'inclinez pas quand vous effectuez les travaux, sinon la goupille de guidage risquerait de tomber et de causer des blessures ou des dommages au sol.

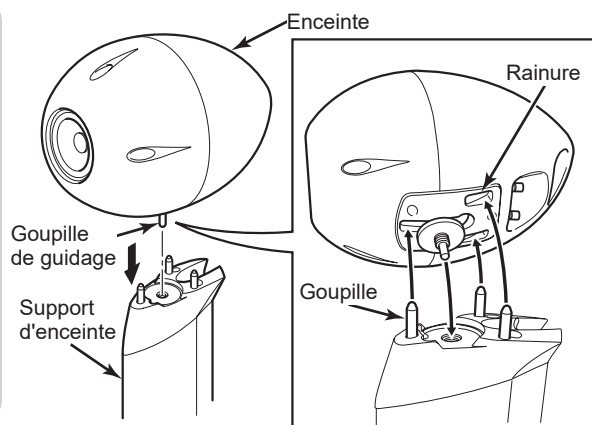

- 4 Montez l'enceinte sur le support comme indiqué sur le schéma, en vérifiant constamment l'alignement.

👉 Conseil

Insérez la goupille de guidage dans le support, et alignez l'enceinte sur les trois goupilles.

- 5 Serrez la vis de guidage pour fixer l'enceinte sur le support.

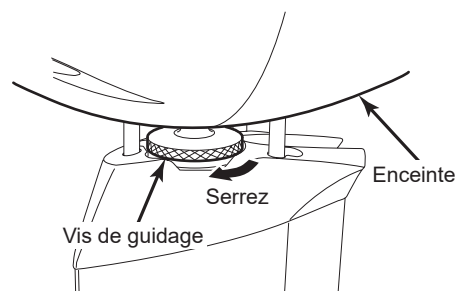

– Réglage de l'angle de l'enceinte –

- 1 Desserrez la vis de guidage et inclinez l'enceinte à l'angle voulu.
- 2 Une fois que vous avez déterminé l'angle, serrez la vis de guidage pour fixer l'enceinte.

Ajustement vers le haut

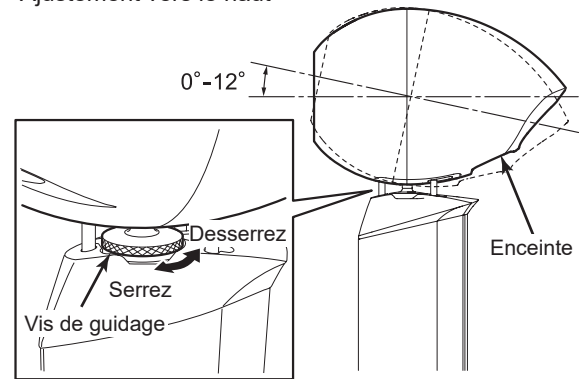

Conseil

- L'angle de l'enceinte est de 0° lorsque les goupilles du support sont à la position (A), et est de 12° lorsque les goupilles du support sont à la position (B).
- Soutenez l'enceinte avec la main lorsque vous serrez la vis de guidage.

Base de l'enceinte

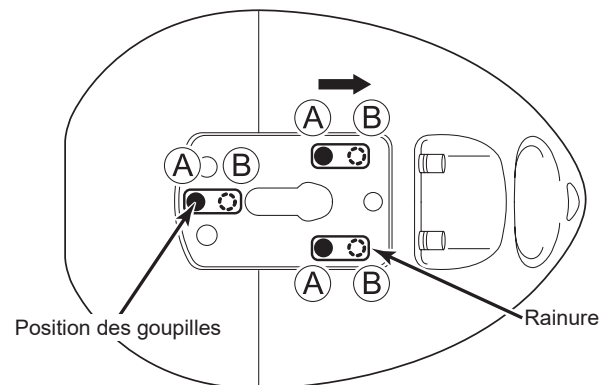

– Réglage des pointes –

- 1 Faites tourner les pointes pour régler comme indiqué sur l'illustration.



Conseil

- Faites tourner les quatre pointes à fond dans le sens inverse des aiguilles d'une montre avant de placer le support sur le sol.
- Tournez les pointes une par une dans le sens des aiguilles d'une montre. Lorsque vous sentez que les extrémités des pointes entrent en contact avec le plateau, cessez alors de tourner les pointes. (La plage de réglage est de 10 mm.)

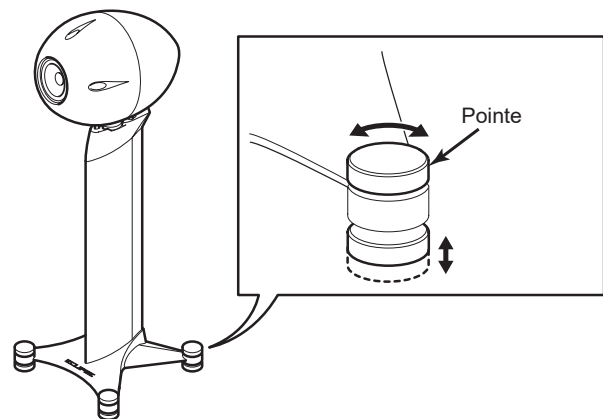

– Installation des capuchons et de la filet de protection –

- 1 Fixez les capuchons aux cinq emplacements indiqués sur l'illustration.
- 2 Installez la filet de protection.



Conseil

- Le filet de protection peut être fixé lorsque l'enceinte n'est pas utilisée, ou quand l'utilisateur le désire.
- Si la filet de protection sort de l'anneau de la filet, remettez la filet de protection en place dans la rainure de l'anneau de la filet.

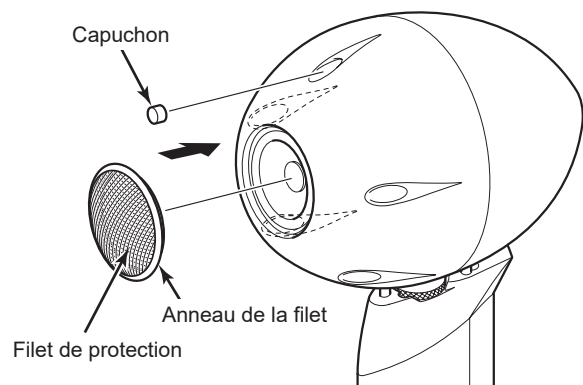

– Acheminement des fils d'enceinte –

- 1 Insérez l'extrémité des câbles d'enceinte dans les orifices prévus à cet effet et bloquez les bornes.

Précaution

Lorsque vous connectez les fils d'enceinte, insérez correctement les extrémités des fils d'enceinte afin qu'ils n'entrent pas en contact avec les bornes voisines.

Conseil

Lorsque vous connectez le cordon de l'enceinte à l'enceinte, faites passer le cordon de l'enceinte dans la rainure du support pour améliorer l'apparence. (Si le diamètre est inférieur à 7 mm.)

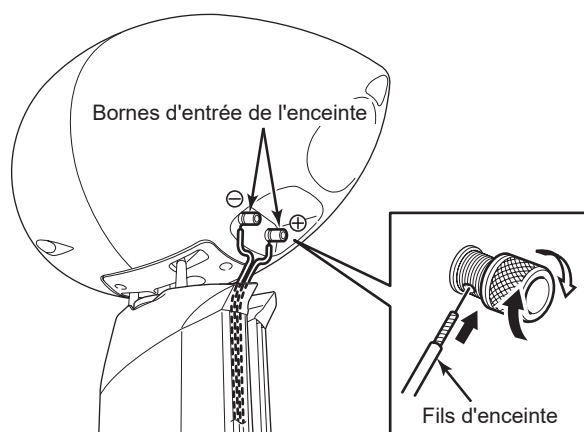

Spécifications

Les spécifications et l'apparence sont sujettes à changements sans préavis.

•Enceinte

Diamètre	φ 12cm
Démagnétisation	Conception de démagnétisation (JEITA)
Type	Bass-reflex
Résistance d'entrée	Nominale 35 W / Maximum 70 W
Impédance	6Ω
Dimensions extérieures	W285×D411×H285 (mm)
Poids	11kg

•Support

	TD712 z MK2	TD712 z MK2-S
Hauteur totale	723mm ~ 733mm	335mm ~ 345mm
Poids	14kg	7kg